

## MVL-HF03524M-MP 1/1.8" 3.5mm FA 镜头

FA 镜头针对机器视觉光源和芯片进行优化设计，分辨率高，成像质量优秀，透过率高，稳定性好。固定焦距，手动光圈，外形紧凑。可满足机器视觉行业应用，是工业相机的理想选择。



### 功能特性

- 画面清晰度高，均匀性好
- 最大光圈 F2.4
- 大视野，低畸变
- 体积小，便于设备小型化集成

### 外形尺寸

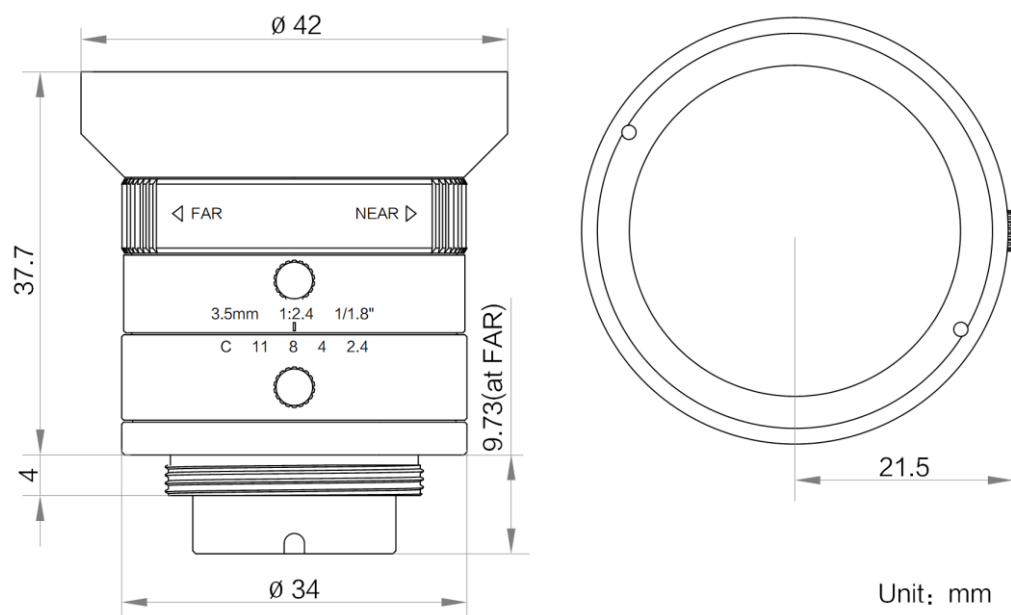

## 技术参数

参数	型号	MVL-HF03524M-MP
		固定焦距，手动光圈，FA 镜头
<b>性能</b>		
焦距		3.5 mm
F 数		F2.4 ~ C
像面尺寸		Φ9 mm(1/1.8")
畸变		-1.23%
最近摄距		0.15 m
视场角		D (8.96 mm): 104.5° H (7.38 mm): 94.3° V (4.92 mm): 78.0°
<b>结构</b>		
光圈控制		手动
聚焦控制		手动
接口类型		C-Mount
法兰后焦		17.526 mm
滤镜螺纹		M40.5 × 0.5
外形尺寸		Φ42 × 37.7 mm
重量		89.39 g
温度		-10 ~ 50°C
<b>一般规范</b>		
认证		RoHS2.0